

**CONFORME  
ADR**

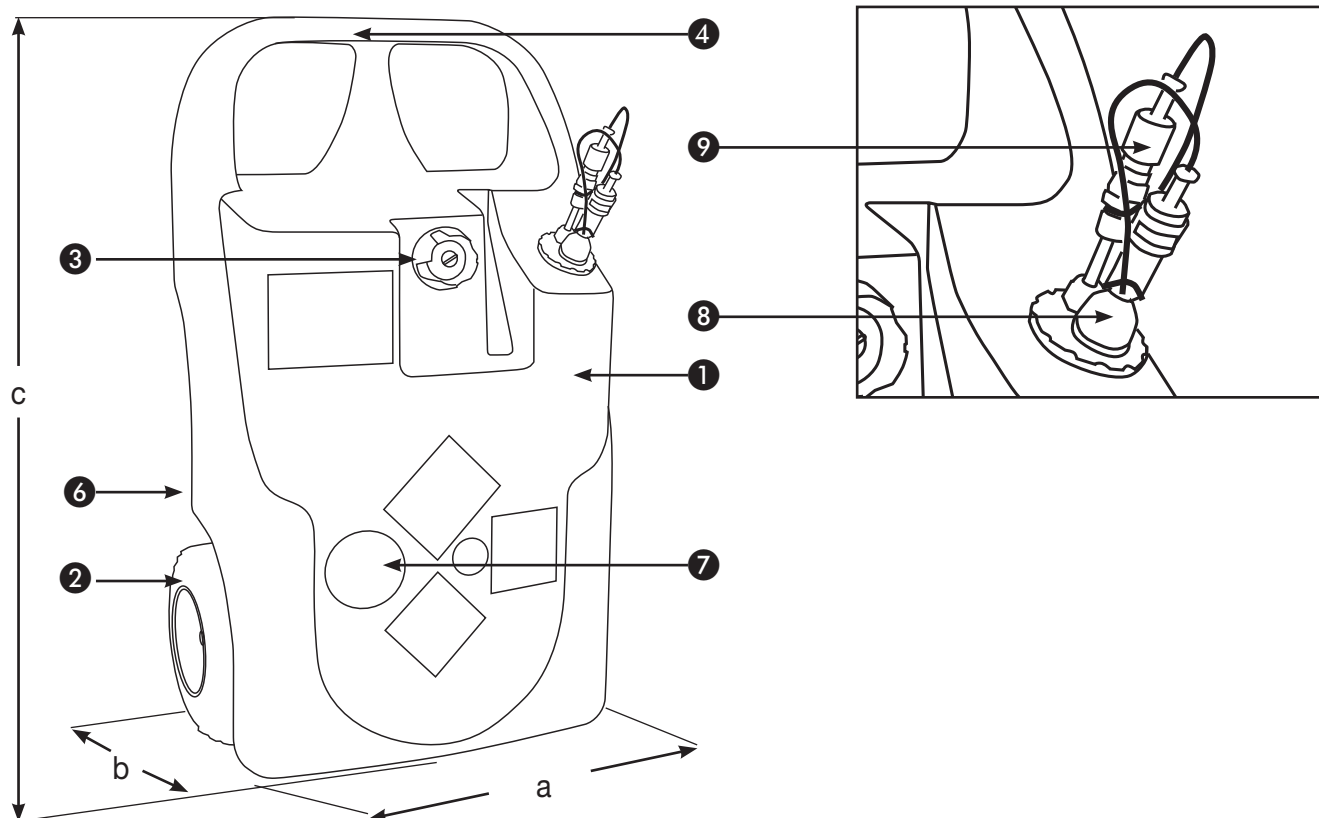

①	Réservoir en polyéthylène réalisé par roto-moulage
②	Roues caoutchouc pleines Ø 240mm pour le 60l, gonflables diamètre Ø 300 mm pour le 100 l, profil tout-terrain, avec jante en PE
③	Bouchon de remplissage avec évent vissant intégré
④	Réservoir équipé de poignées de manutention
⑤	Passages de sangle pour arrimer lors du transport en version 100 l
⑥	Paroi antiroulis
⑦	Autocollant de prévention des risques
⑧	Raccord rapide 3/8" pour alimentation en carburant
⑨	Raccord rapide 3/8" pour retour carburant
⑩	Flexible plongeur d'aspiration monté avec crépine
⑪	Pas de pompe fournie

**ATTENTION: NE CONVIENT PAS POUR L'ESSENCE, LE KEROSENE, LE BIOETHANOL Conforme pour le transport selon les prescriptions ADR 1.1.3.1 c**

Désignation	Contenance en litres	Dimensions en cm			Poids en kg	Référence
		a	b	c		
Caddy gasoil 60 l Générateur (2 raccords rapides 3/8" - 1 aller et 1 retour)	60	53	38	90	12	10526
Caddy gasoil 100 l Générateur (2 raccords rapides 3/8" - 1 aller et 1 retour)	100	59	43	100	17	10527

RÉSERVOIR	
<b>Matériaux employés</b>	Polyéthylène moyenne densité (PEMD) réalisé par roto-moulage Roues en caoutchouc pleines
<b>Épaisseur parois</b>	4 mm en moyenne
<b>Produits admissibles</b>	Gasoil, GNR
<b>Densité liquide maxi admissible</b>	1 kg/dm <sup>3</sup>
<b>Plage de température d'utilisation</b>	- 10°C à + 40°C
<b>Paroi anti-roulis</b>	Oui
<b>Vanne coupe circuit</b>	Oui
<b>Manipulable en charge</b>	OUI, à 2 personnes
<b>Gerbable</b>	Non
<b>Transportable</b>	Oui
<b>Stockage</b>	A l'intérieur sur rétention